

„MINI“

**A165110****A165112**

РУССКИЙ

Содержание

1. Безопасность	146
1.1 Меры предосторожности	146
1.2 Значение символики	149
1.3 Использование по назначению	150
2. Общие сведения	151
2.1 Ответственность и гарантийные обязательства	151
2.2 Защита авторских прав	151
2.3 Декларация о нормативном соответствии	151
3. Транспортировка, упаковка и хранение	152
3.1 Транспортная инспекция	152
3.2 Упаковка	152
3.3 Хранение	152
4. Технические данные	153
4.1 Технические характеристики	153
4.2 Описание частей прибора	154
5. Инсталляция и обслуживание	156
5.1 Инсталляция	156
5.2 Обслуживание	157
6. Очистка	160
7. Возможные неисправности	161
8. Утилизация	162

Bartscher GmbH
Franz-Kleine-Str. 28
D-33154 Salzkotten
Германия

Тел.: +49 (0) 5258 971-0
Факс: +49 (0) 5258 971-120



Перед эксплуатацией прибора прочитать инструкцию по эксплуатации и хранить ее в доступном месте!

Эта инструкция по эксплуатации описывает установку, обслуживание и уход за прибором и служит важным информационным источником и справочником.

Знание и выполнение всех содержащихся в ней мер предосторожности и инструкции по эксплуатации является предпосылкой безопасной и правильной работы с прибором.

Кроме этого, необходимо соблюдать действующие на территории пользования прибором указания по предотвращению несчастных случаев и общие указания по безопасности.

Инструкция по эксплуатации является частью продукта и должна храниться в месте, всегда доступном для персонала по установке, эксплуатации и чистки прибора.

В случае передачи прибора третьему лицу, ему необходимо передать также данную инструкцию по обслуживанию.

1. Безопасность

Прибор изготовлен согласно действующим в данный момент правилам техники.

Несмотря на это прибор может представлять опасность, если им пользоваться не в соответствии с руководством по эксплуатации или не по прямому назначению.

Все лица, пользующиеся прибором, должны соблюдать указания, содержащиеся в данной инструкции по обслуживанию.

1.1 Меры предосторожности

- Этот прибор не предназначен для пользования лицами (включая детей) с ограниченными физическими, сенсорными, интеллектуальными способностями, недостаточным опытом и знаниями о приборе, если они не находятся под контролем лица, отвечающего за их безопасность, или не получили от него соответствующие указания по использованию прибора.
- Не оставлять детей во время работы прибора без присмотра, чтобы исключить возможность игры детей с прибором.
- Во время работы не оставлять прибор без присмотра, т.к. в случае возможной неисправности может иметь место перегрев масла, которое при высокой температуре может возгореться.
- Прибор следует использовать исключительно в закрытых помещениях.
- Конструкция прибора не предусматривает взаимодействия с внешними часами или дистанционным управлением.

- Прибор может быть взят в эксплуатацию лишь в безукоризненном и безопасном для работы состоянии.
- Сделать невозможным доступ детей к упаковочным материалам, таким как полиэтиленовые пакеты или пенополистироловые элементы. **Опасность удушения!**
- Работы по уходу и ремонту должны проводиться только квалифицированными специалистами при использовании оригинальных запасных частей и принадлежностей. **Никогда не пытайтесь сами привести прибор в исправное состояние.**
- Не использовать принадлежности или запчасти, которые не были одобрены изготовителем. Они могут представлять опасность для потребителя или причинить вред прибору, к тому же теряется право на удовлетворение гарантийных притязаний.
- Во избежание повреждений и для обеспечения оптимальной производительности недозволено предпринимать каких-либо изменений, а также перестроек прибора, только в случае, если они чётко дозволены изготовителем.



ОПАСНО! Опасность поражения электрическим током!

Во избежание последствий угрозы следует соблюдать указанные ниже рекомендации по безопасности.

- Не допускать контакта провода питания с источниками тепла и острыми краями. Провод питания не должен свисать со стола или другого основания. Следите за тем, чтобы никто не мог наступать на провод или спотыкаться об него.
- Провод питания не может подвергаться изгибам, запутыванию, и должен всегда находиться в разложенном состоянии. Никогда не устанавливайте прибор или другие предметы на проводе питания.
- Не прокладывает кабель поверх коврового покрытия и других теплоизоляторов. Кабель не накрывать, держать вдалеке от рабочего места и не погружать в воду.
- Периодически проверять, не поврежден ли сетевой кабель. Прибором не пользоваться при поврежденном сетевом кабеле. Если сетевой кабель поврежден, с целью предотвращения опасности его следует заменить в сервисном пункте или вызвать квалифицированного электрика.

- Провод питания следует всегда отсоединять от розетки с помощью вилки.
- Никогда не перемещать, не передвигать и не поднимать прибор с помощью провода питания. Используйте ручки прибора.
- Ни в коем случае не открывать корпус прибора. В случае нарушения электрических присоединений или модификаций электрической или механической конструкции, появится угроза поражения электрическим током.
- Никогда не погружать прибор, провод питания и вилку в воду или другие жидкости; не размещать под проточной водой, не мыть какие-либо части прибора в посудомоечной машине.
- Не применять никакие едкие чистящие вещества и следить за тем, чтобы вода не попала в прибор.
- Никогда не обслуживать прибор влажными руками или стоя на мокром основании.
- Вынуть вилку из гнезда,
 - если прибор не используется.
 - если во время эксплуатации появятся помехи в работе прибора,
 - перед очисткой прибора.



ГОРЯЧАЯ ПОВЕРХНОСТЬ! Опасность получения ожогов!

Во избежание последствий угрозы следует соблюдать указанные ниже рекомендации по безопасности.

- Во время работы поверхность прибора сильно нагревается! Во избежание получения ожогов пальцев и рук не следует прикасаться к горячим поверхностям прибора! Во время обслуживания прибора можно прикасаться только к предусмотренным для этого ручкам и элементам обслуживания.
- Также после выключения фритюрное масло/жир, оставшееся в ёмкости после приготовления фри, еще некоторое время остается горячим. Брызги масла или взрывы жира могут стать причиной ожогов ладоней, рук и лица! Перед началом очистки прибора, перемещением или перестановкой его в другое место следует подождать, пока прибор остынет.

- Для жарки во фритюре не следует использовать влажные продукты. С замороженных продуктов следует всегда удалять избыток льда. Не подвешивать замороженные продукты в корзине над ёмкостью, наполненной разогретым маслом/жиром. Во время жарки во фритюре даже небольшие капли воды могут привести к разбрызгиванию горячего масла или даже к небольшому взрыву.



ПРЕДОСТЕРЕЖЕНИЕ! Опасность пожара или взрыва!

Во избежание последствий угрозы следует соблюдать указанные ниже рекомендации по безопасности.

- **Никогда** не следует пользоваться прибором вблизи горючих и легковоспламеняющихся материалов (например, бензин, спирт, алкоголь и т.п.). Высокая температура может привести к их испарению и в результате контакта с источниками возгорания может произойти дефлаграция. Вследствие этого могут иметь место телесные повреждения и имущественный ущерб.
- Не пользоваться прибором вблизи легко воспламеняющихся предметов или под ними (напр. занавески, подвесные шкафы и т.п.)
- В случае пожара перед началом проведения соответствующих действий для погашения огня, вынуть вилку из розетки. Обеспечить достаточное поступление свежего воздуха. **Внимание:** Никогда не следует гасить огонь водой, если вилка подключена к розетке.
Опасность поражения электрическим током!

1.2 Значение символики

Важные технические указания и меры предосторожности выделены в данной инструкции по эксплуатации символами / знаками. Необходимо обязательно соблюдать эти указания во избежание несчастных случаев, человеческих и вещественных ущербов.



ОПАСНО!

Этот символ сигнализирует о непосредственной угрозе, последствием которой могут стать серьезные повреждения или смертельный исход.



ОСТОРОЖНО!

Этот символ сигнализирует об опасных ситуациях, которые могли бы привести к тяжелым телесным повреждениям или к смертельному исходу.



ГОРЯЧАЯ ПОВЕРХНОСТЬ!

Символ предупреждает о горячей поверхности прибора во время его работы. Пренебрежение предупреждения может привести к получению ожогов!



ВНИМАНИЕ!

Этот символ сигнализирует о возможных опасных ситуациях, которые могли бы привести к легким телесным повреждениям или травмам, дефектному действию и/или поломке прибора.



УКАЗАНИЕ!

Этот символ выделяет советы и информацию, которые следует соблюдать для обеспечения эффективного и безаварийного обслуживания прибора.

1.3 Использование по назначению

Безопасность эксплуатации прибора гарантирована только в случае соответствующего назначению применения, в соответствии с данными в инструкции по обслуживанию.

Все технические действия, в том числе монтаж и техобслуживание, могут осуществляться исключительно квалифицированным персоналом.

Прибор предназначен для домашнего использования и в подобной сфере эксплуатации, например:

- в кухнях для работников в магазинах, офисах или подобных заведениях;
- в земледельческих хозяйствах;
- клиентами в гостиницах, мотелях и других типичных жилых помещениях;
- в закусочных.

Фритюрница предназначена **только для обжарки в глубоком слое масле** пригодных для этого процесса пищевых продуктов.

Фритюрницу нельзя использовать для:

- подогрева блюд и жидкостей.



ВНИМАНИЕ!

Любое отклонение от пользования по прямому назначению и / или другое использование прибора запрещено и является использованием несоответственно прямому назначению.

Претензии любого рода к изготовителю и / или его представителю по поводу нанесённого ущерба в результате пользования прибором не по назначению исключены. За весь ущерб при пользовании прибором не по назначению отвечает сам потребитель.

2. Общие сведения

2.1 Ответственность и гарантийные обязательства

Все сведения и указания в этой инструкции по эксплуатации были составлены с учётом действующих предписаний, актуального уровня инженерно-технических исследований, а также нашего многолетнего опыта и знаний.

Переводы инструкции по эксплуатации также сделаны на уровне лучших знаний. Однако ответственность за ошибки в переводе мы на себя взять не можем. Основой служит приложенная немецкая версия инструкции по эксплуатации.

Действительный объём поставок может отклоняться при спецзаказах, предъявлении дополнительных заказных условий поставок или по причине новейших технических изменений, отличающихся от описанных здесь объяснений и чертёжных изображений.



ВНИМАНИЕ!

Перед началом каких-либо действий с прибором, особенно перед его включением, следует внимательно прочитать данную инструкцию по обслуживанию!

Производитель не **несет ответственность** за повреждения и вред, возникший вследствие:

- несоблюдения указаний на тему обслуживания и очистки;
- использования не по назначению;
- введения изменений пользователем;
- применения несоответствующих запчастей.

Мы оставляем за собой право на технические изменения продукта в рамках улучшения качеств использования и дальнейшего исследования.

2.2 Защита авторских прав

Инструкция по эксплуатации и содержащиеся в ней тексты, чертежи и прочие изображения защищены авторскими правами. Размножения любого вида и в любой форме – даже частично – а также использование и/или передача содержания запрещены без письменного согласия изготовителя. Нарушение ведёт за собой последствие возмещения убытков. Мы оставляем за собой право на предъявление дальнейших претензий.



УКАЗАНИЕ!

Содержание, тексты и прочие изображения защищены авторскими правами и находятся под защитой других прав защиты производства. Каждое злоупотребление наказуемо.

2.3 Декларация о нормативном соответствии



Прибор соответствует действующим нормам и директивам ЕС. Это подтверждается нами в Заявлении о соответствии ЕС. При необходимости мы с удовольствием вышлем Вам Заявление о соответствии.

3. Транспортировка, упаковка и хранение

3.1 Транспортная инспекция

Полученный груз незамедлительно проверить на комплектность и на транспортный ущерб. При внешне опознаваемом транспортном ущербе груз не принимать или принять с оговоркой.

Размер ущерба указать в транспортных документах / накладной/ перевозчика. Подать рекламацию.

Скрытый ущерб reklamировать сразу после обнаружения, так как заявку на возмещение ущерба можно подать лишь в пределах действующих рекламационных сроков.

3.2 Упаковка

Не выбрасывайте упаковочный картон вашего прибора. Он может Вам понадобиться для хранения, при переезде или если Вы в случае возможных повреждений будете высылать прибор в нашу сервисную службу. Полностью освободите прибор перед вводом в строй от внешнего и внутреннего упаковочного материала.



УКАЗАНИЕ!

Если Вы намереваетесь выкинуть упаковочный материал, соблюдайте предписания, действующие в Вашей стране. Подвозите вторично перерабатываемый упаковочный материал к месту сбора материалов вторичной переработки.

Проверьте, полностью ли укомплектован прибор и запасные принадлежности. В случае недостачи каких-либо частей свяжитесь с нашей службой Сервиса.

3.3 Хранение

Приборы держать до установки в не распакованном виде, соблюдая нанесённые на внешней стороне маркировки по установке и хранению.

Упаковки хранить исключительно при следующих условиях:

- не держать под открытым небом;
- хранить в сухом и свободном от пыли месте;
- не подвергать воздействию агрессивных веществ;
- предохранять от воздействия солнечных лучей;
- избегать механических сотрясений;
- при длительном хранении (более 3 месяцев) регулярно контролировать общее состояние всех частей и упаковки. В случае необходимости освежить или обновить.

4. Технические данные

4.1 Технические характеристики

Название	Одиночная электрическая фритюрница*	Двойная электрическая фритюрница* ¹
Модель:	„MINI II“	„MINI III“
Артикул:	A165110	A165112
Материал:	корпус и крышка: нержавеющая сталь; распределительный ящик: пластмасса	
Параметры присоединения:	230 В 50 Гц	
Мощность:	2200 Вт	2 x 2200 Вт
Количество емкостей для масла:	1	2
Объем емкостей для масла	4 литра	2 x 4 литра
Количество корзин фритюрницы:	1	2
Диапазон регуляции температуры масла:	60 °C - 190 °C	
Размеры:	шир. 200 x гл. 400 x выс. 280 мм	шир. 400 x гл. 400 x выс. 280 мм
Вес:	3,3 кг	6,5 кг

Технические изменения возможны!

* прибор не предназначен для непрерывной эксплуатации в промышленных условиях

*¹ прибор не предназначен для эксплуатации в промышленных условиях

4.2 Описание частей прибора

A165110

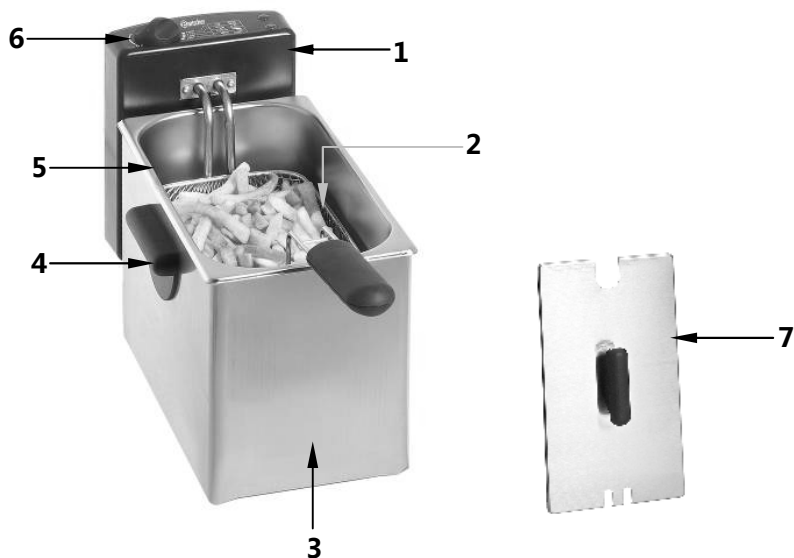

- 1 Распределительный ящик с нагревательным элементом
- 2 Корзина фритюрницы
- 3 Корпус
- 4 Ручка (2)
- 5 Емкость для масла
- 6 Панель обслуживания
- 7 Крышка

A165112

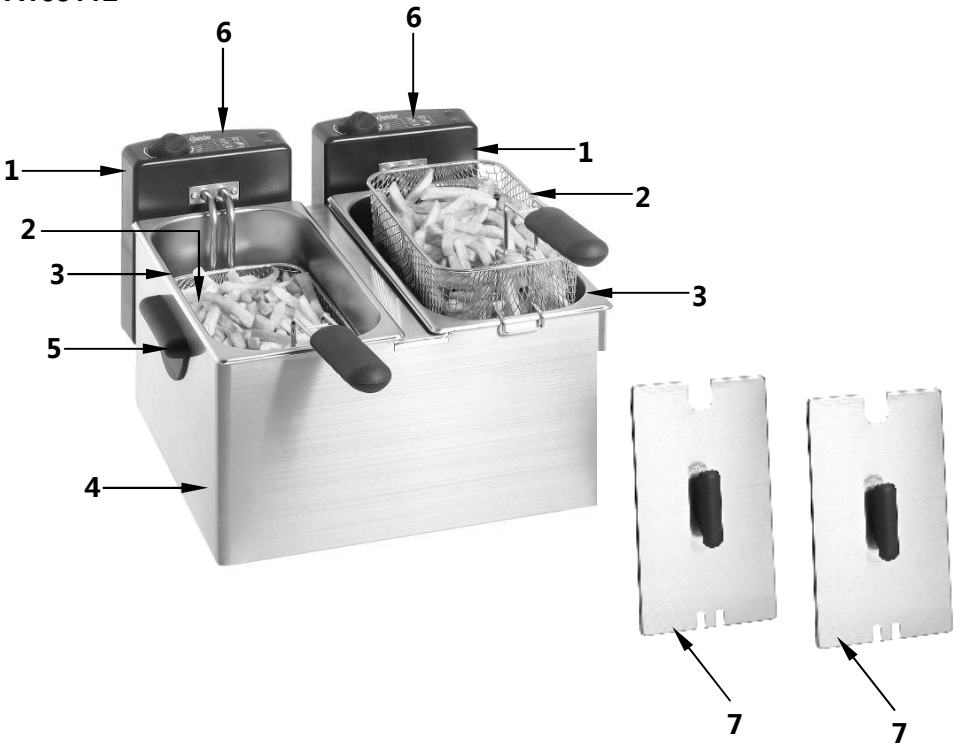

- 1 Распределительный ящик с нагревательным элементом
- 2 Корзина фритюрницы
- 3 Емкость для масла
- 4 Корпус
- 5 Ручка (2)
- 6 Панель обслуживания
- 7 Крышка

5. Инсталляция и обслуживание

5.1 Инсталляция

Установка

- Перед началом эксплуатации следует распаковать прибор и полностью удалить упаковочный материал.



ВНИМАНИЕ!

Никогда не удалять с прибора номинальную табличку или предупреждающие обозначения.

- Установить прибор на ровном, стабильном, сухом и водоотталкивающем основании, являющемся стойким к воздействию высоких температур.
- **Никогда** не устанавливать прибор на легковоспламеняющемся основании.
- Не устанавливайте прибор вблизи открытых очагов, электропечей, печей или других источников тепла.
- **Никогда** не устанавливать прибор на краю стола во избежание его переворачивания или падения.
- **Никогда** не следует устанавливать прибор во влажных и мокрых зонах.
- Прибор установить таким образом, чтобы был возможен беспрепятственный доступ к вилке, и чтобы в случае необходимости можно было быстро отключить прибор от сети.

Подключение



**ОПАСНО! Опасность поражения электрическим током!
В случае неправильной установки прибор может стать причиной получения травм!**

Перед установкой прибора следует сравнить параметры локальной электрической сети с техническими данными прибора (см. номинальный щиток). Прибор можно подключать только в ситуации полного соответствия параметров!

Прибор может быть подключен только к правильно установленным, одиночным розеткам с заземляющим контактом.

- Электрическая цепь вилки должна быть предохранена как минимум 16А. Прибор подключить непосредственно к настенному гнезду; нельзя пользоваться разветвителями или многоконтактными штепсельными гнездами.
- Для подключения двойной фритюрницы необходимы две отдельные розетки.

5.2 Обслуживание



ВНИМАНИЕ!

Фритюрницу может обслуживать только персонал, который был ознакомлен с принципами обслуживания прибора и угрозами, которые могут возникнуть во время приготовления продуктов во фритюре.

Перед началом эксплуатации

- Снять крышку, вынуть из прибора корзину фритюрницы, ручки и другое оснащение.
- С помощью прилагаемого комплекта винтов прикрепить ручки к корпусу фритюрницы.
- Закрепить держатель корзины фритюрницы, вешая его на крюке и зацепляя за крепящие хомуты.

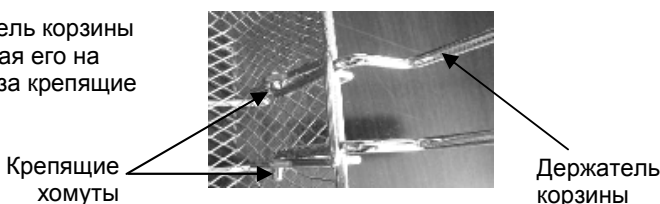

- Осторожно потягивая (до момента, когда раздастся **щелчок**) отсоединить распределительный ящик от прибора.
- Двумя руками взять емкость для масла и осторожно вынуть ее из прибора.
- Крышку, емкость для масла и корзину фритюрницы тщательно помыть в теплой воде с добавлением мягкого моющего средства. Сполоснуть чистой водой и осушить.
- Корпус протереть влажной, мягкой салфеткой, обращая внимание на то, чтобы влага не попала на элементы электрической системы или на переключатели.

Ввод в действие

- Вставить емкость для масла. Осторожно установить распределительный ящик (панель обслуживания) на направляющих на задней стенке корпуса, должен раздаваться **щелчок**. Таким образом, распределительный ящик будет установлен правильно.

Указание: По причине безопасности прибор работает только в случае правильной установки распределительного ящика на корпусе. В этом случае благодаря микровыключателю достигается эксплуатационная готовность прибора.

- Убедиться, что прибор выключен (поворотный регулятор температуры установить в положении „0“).
- Перед наполнением емкости маслом следует убедиться, что в ней нет следов воды. Емкость для масла должна быть чистой и сухой.



ВНИМАНИЕ!

Емкость для масла следует наполнять только жидким маслом. Жир в твердом состоянии (в пачках) сначала следует растопить!

- В емкость для масла осторожно влить масло для приготовления продуктов фри, наполняя ее до требуемого уровня. Всегда следует убедиться, что уровень масла находится между отметками „MIN“ и „MAX“ в емкости. Не наполнять емкость избыточным количеством масла во избежание его выкипания наружу.



ОСТОРОЖНО!

УГРОЗА ВОЗНИКНОВЕНИЯ ПОЖАРА! Если уровень масла находится ниже отметки MIN, повышается риск возгорания масла.

ОПАСНОСТЬ ПОЛУЧЕНИЯ ОЖОГОВ! Если уровень масла находится выше отметки MAX, горячее масло может выкипать из емкости наружу.

- **Никогда** не включать прибор, если в емкости для приготовления фри нет масла.



ОСТОРОЖНО! Опасность получения ожогов!

Для приготовления продуктов фри не следует использовать ранее использованное масло, так как сниженная точка возгорания увеличивает риск самовозгорания. Более того такое масло имеет повышенную склонность к пенообразованию. Имеет также место более интенсивное образование дыма и выделение запаха.

- Регулярно менять масло для приготовления продуктов фри. Использованное масло следует сливать в емкость и утилизировать соответствующим для окружающей среды способом.

Панель обслуживания

Поворотный регулятор температуры

Контрольная лампочка электропитания (красная)

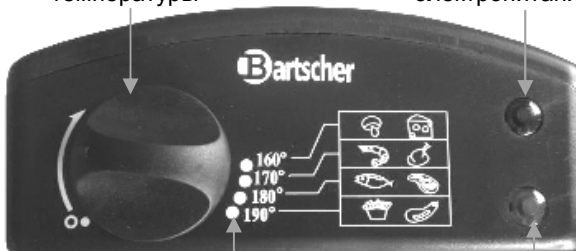

Настройка температуры

Контрольная лампочка нагревания (зелёная)

Приготовление продуктов фри

- Подсоединить прибор к одиночной, заземленной розетке.
- Загорится красная контрольная лампочка электропитания.
- Поворачивая поворотный регулятор температуры по часовой стрелке установить требуемую температуру в диапазоне от 60 °C до 190 °C. Учесть настройки температуры, указанные на панели обслуживания.
- Во время нагревания светится зелёная контрольная лампочка нагревания, которая потухнет после достижения установленной температуры. Фритюрница оснащена термоста-том для регуляции температуры. После того как температура в ёмкости для масла снизится, зелёная контрольная лампочка нагревания загорится и прибор начнет повторный процесс нагревания.
- Для достижения оптимальных результатов подождите, пока будет достигнута требуемая температура, после чего поместить продукты в ёмкость.

- Корзина фритюрницы предназначена для приготовления фри из продуктов небольших размеров. Корзина имеет складной держатель и крюк.
- Корзину фритюрницы медленно погрузить в масло для приготовления продуктов фри и начать процесс приготовления.

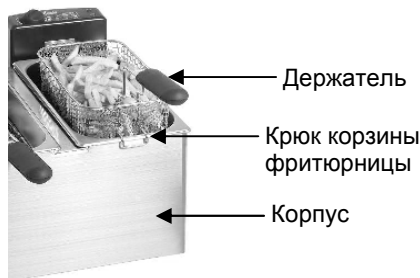

- По окончании приготовления фри при помощи держателя осторожно приподнять корзину фритюрницы, зацепить крюк на передней кромке корпуса и подождать, пока масло стечет с корзины.



ОСТОРОЖНО! Опасность получения ожогов!

Во время работы фритюрница и масло, которое находится в ёмкости для приготовления фри, очень горячие и существует опасность возгорания масла.

Прибор не должен быть включен слишком долго!

По окончании процесса приготовления фри, если прибор не будет уже использоваться, регулятор температуры установить в положении „0“ и отсоединить прибор от источника питания (вынуть вилку!).



ОСТОРОЖНО! Опасность получения травм!

Не пользоваться фритюрницей с закрытой крышкой! Крышка служит в качестве защиты от пыли, а также для поддержания температуры масла. Перед установкой крышки следует убедиться, что она сухая во избежание попадания воды в емкость с маслом, что могло бы привести к опасному разбрызгиванию масла.

- Если фритюрница будет случайно включена без масла в емкости для масла, или если в емкости находится недостаточное его количество, тогда с целью защиты от перегрева после достижения температуры ок. 230 °C произойдет автоматическое выключение фритюрницы. В таком случае прибор следует выключить, вынуть вилку и подождать, пока фритюрница остынет.
- После автоматического выключения посредством защитного механизма от перегрева, прибор можно включить повторно при условии, что предварительно будет нажата кнопка **RESET**. Кнопка **RESET** находится в задней части распределительного ящика, в верхней части отсека для провода (см. рисунок).
- Дать прибору остыть до температуры ниже 170 °C, после чего переместить кнопку **RESET** вверх.
- Далее прибор можно повторно подключить к розетке и ввести в действие.

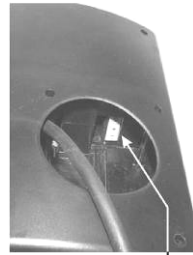

Кнопка **RESET**

6. Очистка



ОСТОРОЖНО!

Перед очисткой отключить прибор от источника электропитания (вынуть вилку!) и подождать, пока он остынет. Прибор не приспособлен к ополаскиванию непосредственно под струей воды. Для очистки прибора не следует использовать струю воды под давлением! Следить за тем, чтобы в прибор не попадала вода.



ВНИМАНИЕ!

Не использовать каких-либо агрессивных чистящих средств или жестких материалов, которые могли бы повредить поверхность фритюрницы.

- Прибор следует регулярно очищать.
- Нагревательный элемент легко можно вынуть из ёмкости для масла, поднимая распределительный ящик из ёмкости. Благодаря этому можно легко очистить нагревательный элемент и ёмкость для масла.



ВНИМАНИЕ!

Распределительный ящик (панель обслуживания) никогда не очищать мокрым способом или погружать их в воду. Влага не должна попасть внутрь прибора.

- После того как масло остынет его следует осторожно вылить в соответствующую ёмкость для сбора масла. Во избежание ожогов следует убедиться, что ёмкость установлена стабильно.
- Панель обслуживания, поверхность прибора и провод питания следует очищать с помощью слегка увлажненной салфетки и мягкого моющего средства. Влага не должна попасть внутрь распределительного ящика, т.к. это может привести к возникновению опасных блуждающих токов, а также помех в работе прибора.
- **Перед сборкой следует тщательно осушить все элементы!** Собрать прибор.
- Если прибор не будет использоваться в течение более длительного периода, его следует очистить согласно описанию выше и хранить в сухом, чистом месте, защищенном от воздействия низких и высоких температур, а также солнечных лучей. Хранить вдали от детей. Для того чтобы предохранить прибор от загрязнений его следует упаковать или прикрыть. На приборе не следует устанавливать никаких тяжелых предметов.

7. Возможные неисправности

В случае неисправности следует отключить прибор от источника электропитания. На основании данных в таблице ниже следует проверить, есть ли возможность устранения нарушений в действии прибора перед вызовом сервисных служб или контактом с продавцом.

Проблема	Причина	Способ устранения
Прибор подключен к источнику электропитания, красная контрольная лампочка не светится и прибор не нагревается.	<ul style="list-style-type: none"> • Плохо вставлена вилка. • Сработал предохранитель электрического питания. • Неправильно установлен распределительный ящик. • Отсутствует контакт в микровыключателе. 	<ul style="list-style-type: none"> • Вынуть вилку и повторно выполнить подсоединение. • Проверить предохранитель, подключить прибор к другой розетке. • Проверить правильность установки распределительного ящика. • Обратиться к продавцу.
Красная контрольная лампочка светится, но прибор не нагревается, несмотря на установленную температуру.	<ul style="list-style-type: none"> • Поврежден регулятор температуры. • Отсутствует контакт с нагревательным элементом. • Повреждён нагревательный элемент. 	<ul style="list-style-type: none"> • Обратиться к продавцу.
По истечении некоторого времени нагревательный элемент перестает нагреваться.	<ul style="list-style-type: none"> • Сработал механизм защиты от перегрева 	<ul style="list-style-type: none"> • Нажать кнопку RESET в задней части прибора (см. стр. 160)

Если не удается устранить неисправности:

- не открывать корпус,
- сообщить в пункт обслуживания клиента или связаться с продавцом, при этом следует предоставить следующую информацию:
 - вид неисправности;
 - номер артикула и серии (указан на номинальном щитке в задней части прибора).

8. Утилизация

Старые приборы

Отслуживший прибор нужно по истечении продолжительности службы сдать в утиль согласно национальным предписаниям утилизации. Рекомендуется вступить в контакт с одной из фирм, занимающейся утилизацией или связаться с отделом по утилизации Вашей коммуны.



ОСТОРОЖНО!

Для исключения нарушения и связанными с этим опасностями, приведите прибор перед утилизацией в непригодное состояние. Для этого прибор отключить от сети и удалить сетевой кабель от прибора.



ВНИМАНИЕ!



При утилизации прибора придерживайтесь к действующим в Вашей стране и в Вашей коммуне предписаниям.

Использованное масло

Просим утилизировать использованное масло в соответствии с правилами защиты окружающей среды и местными нормами.